

- 1 Emplacement du haut-parleur
- 2-3 Aération latérale (air extérieur)
- 4 Boîtier de fusibles
- 5 Outil de désembuage des vitres latérales
- 6 Levier inverseur d'éclairage et avertisseur sonore et optique
- 7 Inverseur des feux indicateur de direction
- 8 Poignée de déverrouillage du capot
- 9 Contacteur d'allumage et antivol
- 10 Commande de réglage des phares
- 11 Manette d'essuie-vitre/lave-vitre
- 12 Lève-vitre gauche
- 13 Commande du motoventilateur
- 14 Lève-vitre droit
- 15 Répartiteur d'air
- 16 Manette de réglage de température de chauffage
- 17 Interrupteur de désembuage de lunette arrière
- 18 Interrupteur du signal de détresse
- 19 Volet d'entrée d'air
- 20-21 Aération centrale (air extérieur)
- 22 Emplacement du haut-parleur
- 23 Serrure de boîte à gants
- 24 Outil de désembuage des vitres latérales
- 25-26 Aération latérale (air extérieur)
- 27 Emplacement du haut-parleur
- 28 Emplacement poste de radio
- 29 Allume-cigares
- 30 Cendrier
- 31 Vide-poches
- 32 Levier de vitesses
- 33 Interrupteur pour toit ouvrant
- 34 Contacteur de verrouillage électromagnétique des portes
- 35 Frein à main

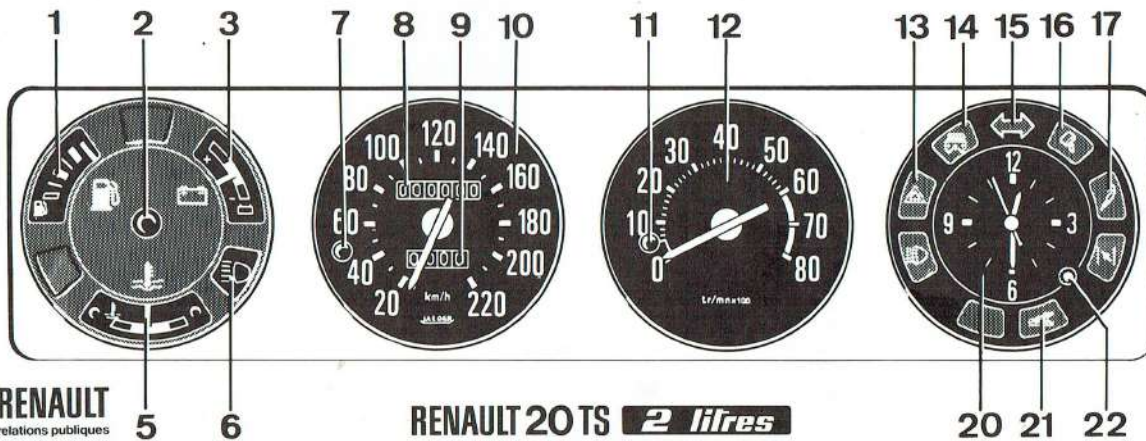

- 1 Indicateur de niveau d'essence
- 2 Témoins feux de position
- 3 Indicateur de charge des accumulateurs
- 5 Indicateur de température d'eau
- 6 Témoin feux de route
- 7 Remise à zéro du totalisateur partiel
- 8 Totalisateur de distance
- 9 Totalisateur partiel
- 10 Compte-tours
- 11 Réglage d'intensité de l'éclairage du tableau de bord
- 12 Compte-tours
- 13 Témoin du signal de détresse
- 14 Témoin de désembuage de lunette arrière
- 15 Témoin des feux indicateur de direction
- 16 Témoin d'usure des plaquettes de frein
- 17 Témoin de pression d'huile
- 20 Montre électrique
- 21 Témoin de frein à main et du détecteur de chute de pression du circuit de freinage
- 22 Remise à l'heure de la montre électrique

**RENAULT 20TS 2 litres**



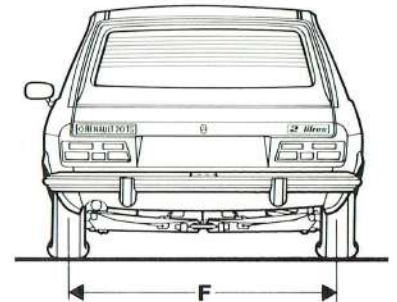
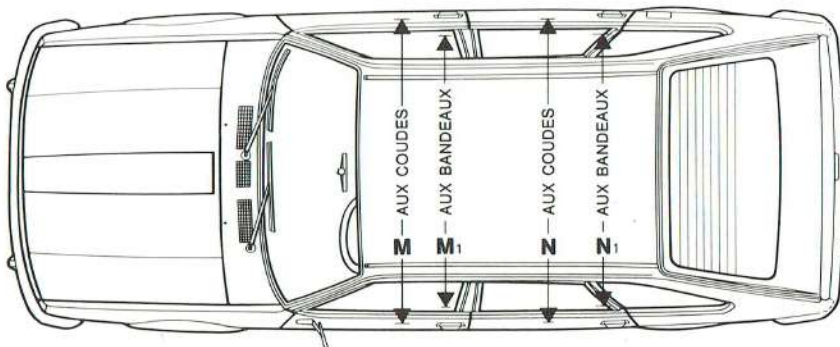
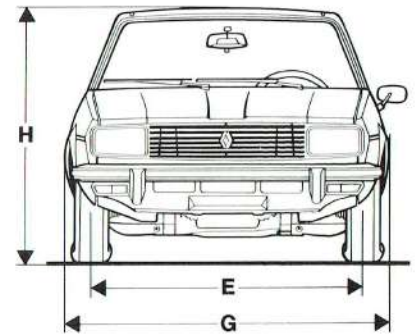
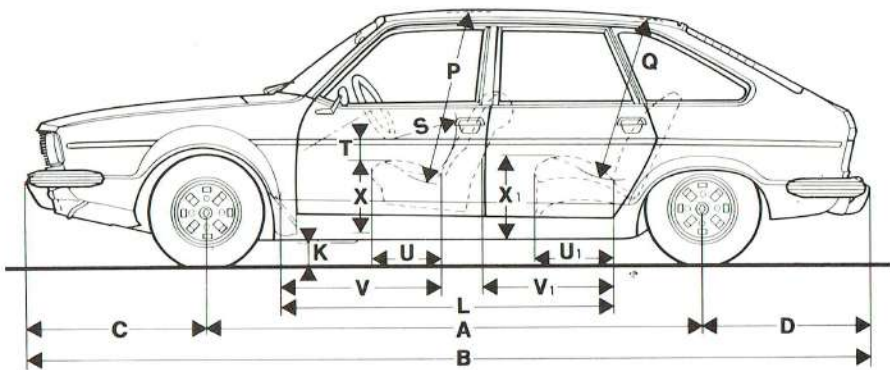

A = 2665	F = 1436	à vide	en charge	L = 1870	P = 960	U = 470	X, = 380
B = 4520	G = 1726	H = 1438	H = 1356	M = 1460	Q = 960	U <sub>1</sub> = 460	
C = 974				M' = 1410		V = 930 <sup>+115</sup> <sub>-190</sub>	
D = 881				N = 1476	S = 450 <sup>+155</sup> <sub>-190</sub>	V <sub>1</sub> = 740 <sup>+190</sup> <sub>-145</sub>	
E = 1444			K = 120	N' = 1416	T = 150	X = 330	valeurs en mm

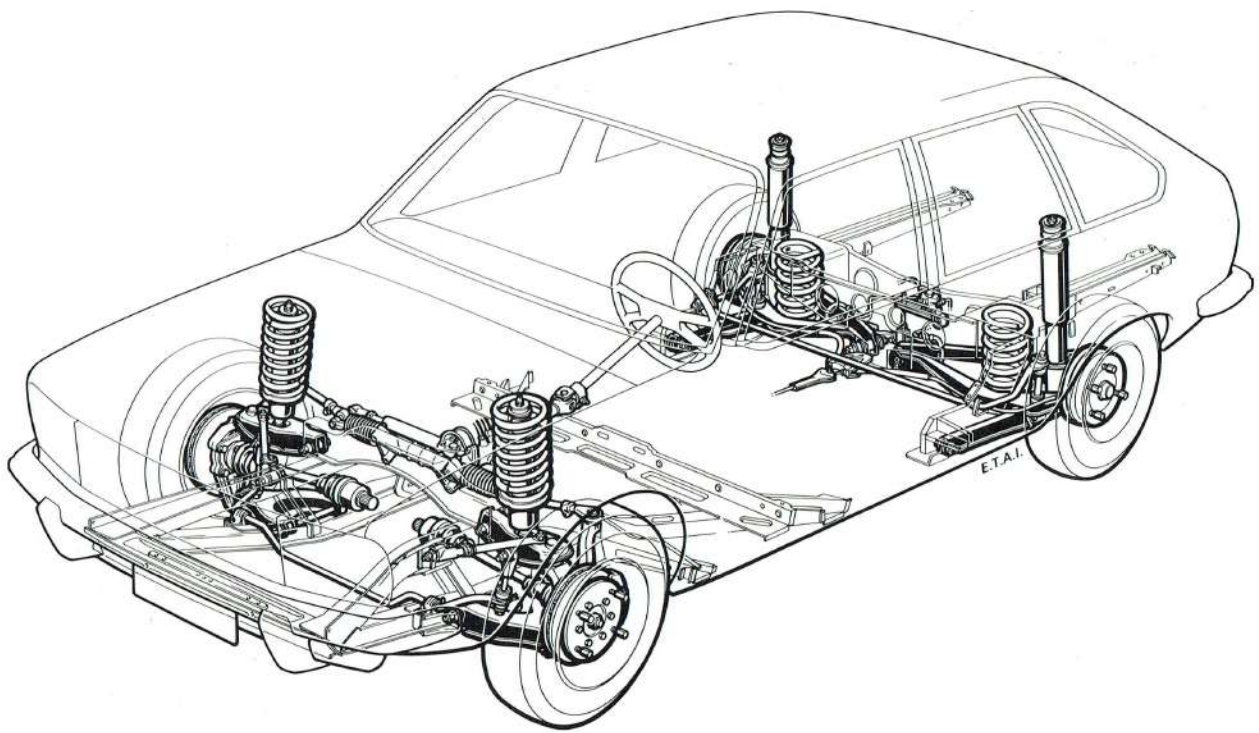

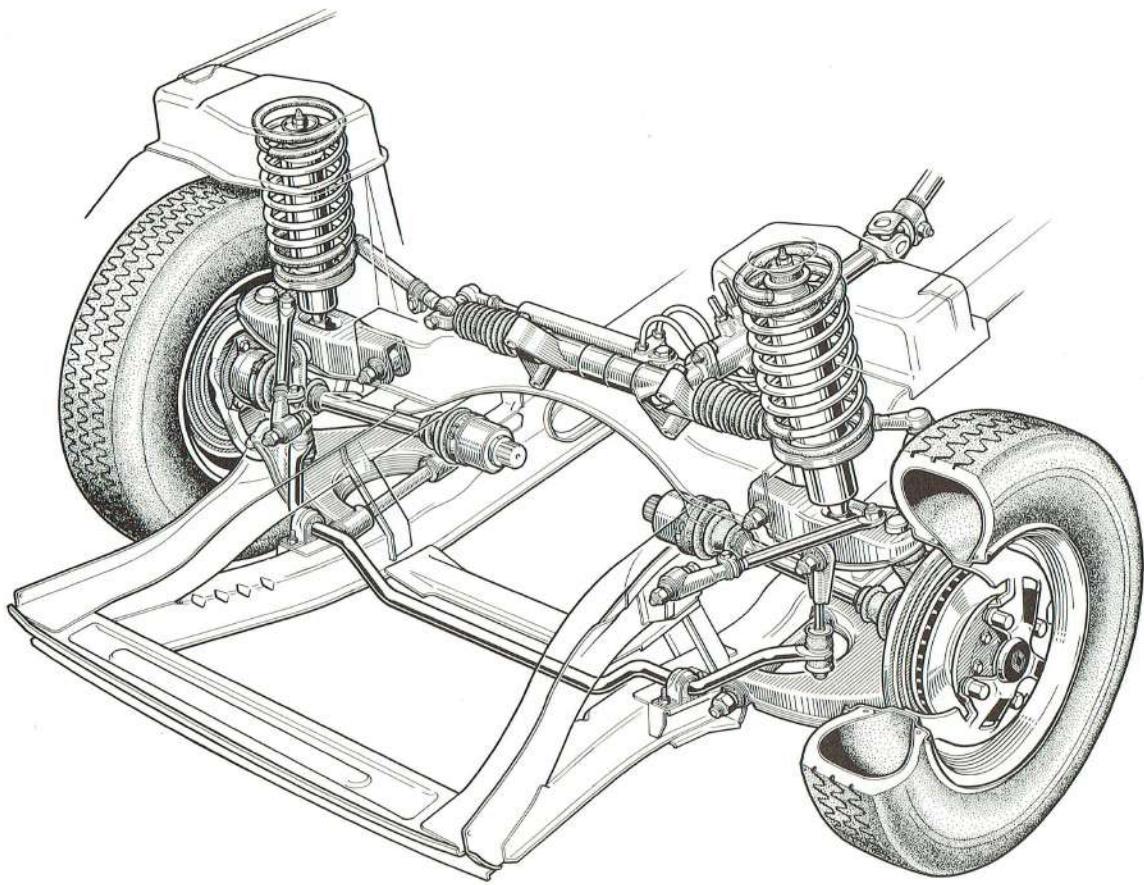

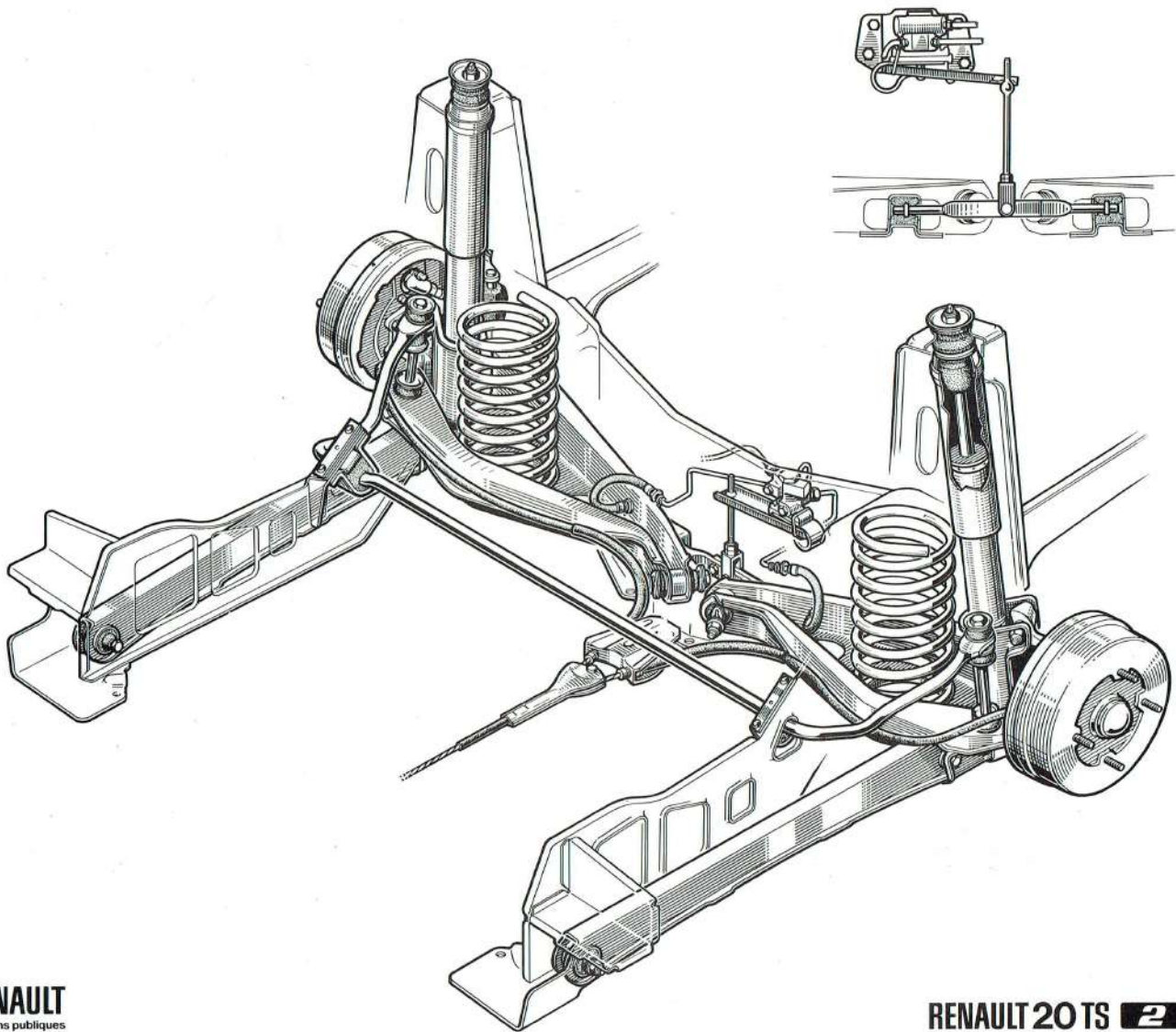

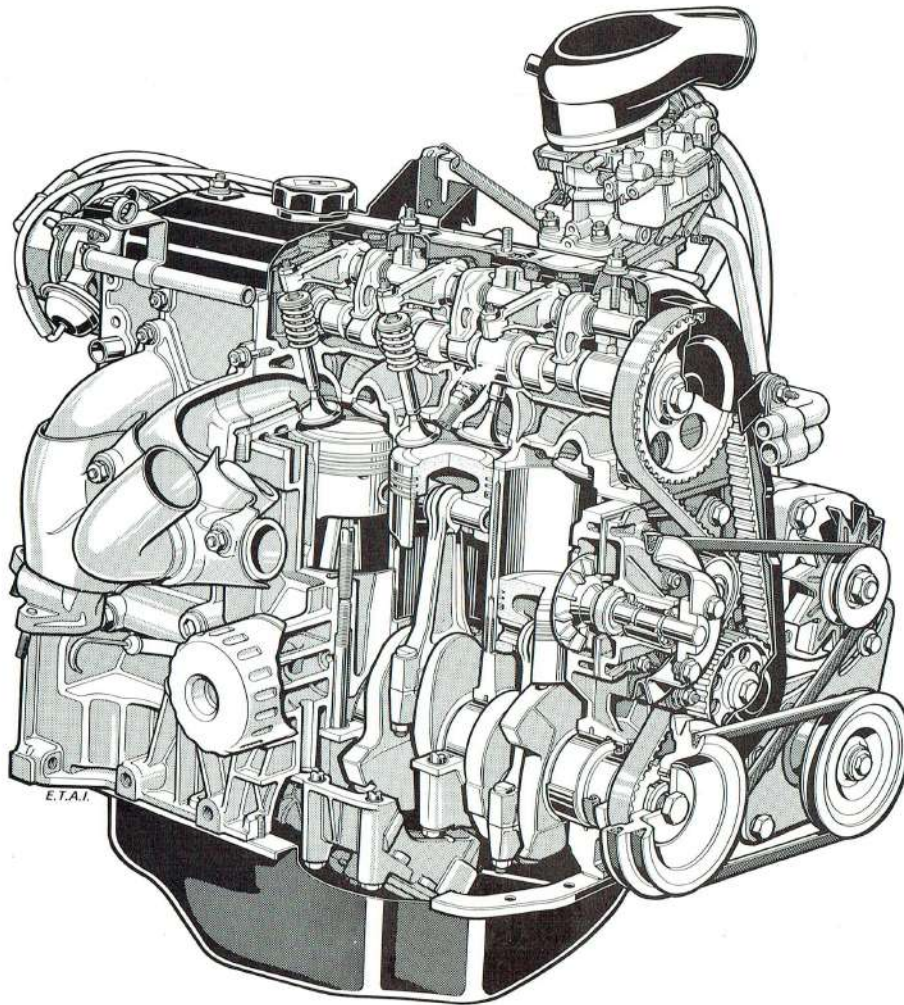

**RENAULT**  
relations publiques

**RENAULT 20 TS** *2 litres*

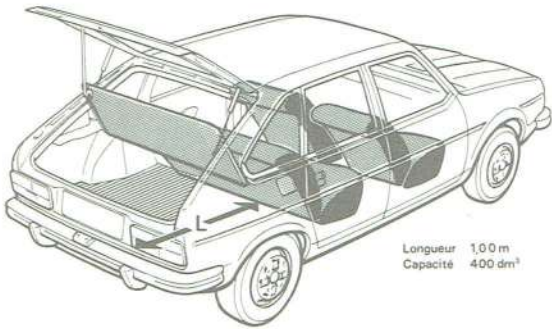

Longueur 1,00 m  
Capacité 400 dm<sup>3</sup>

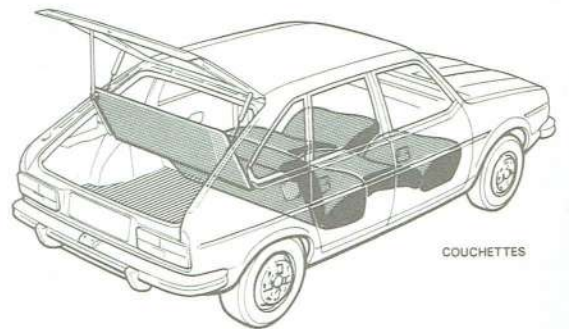

COUCHETTES

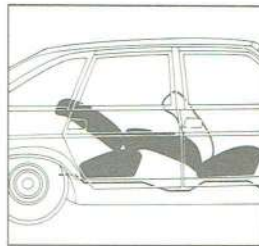

Position relax

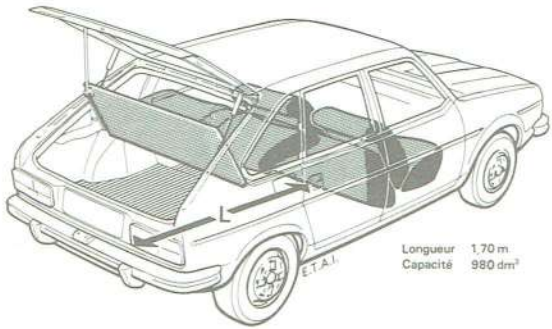

Longueur 1,70 m  
Capacité 980 dm<sup>3</sup>

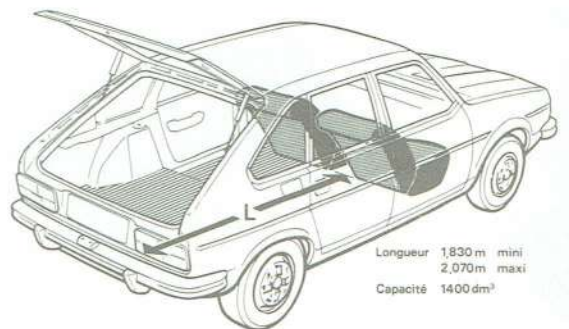

Longueur 1,830 m mini  
2,070 m maxi  
Capacité 1400 dm<sup>3</sup>



---

## SIEGES

L'expérience du laboratoire de physiologie de la Régie Renault a amené les spécialistes à tenir compte des « angles du confort ». Ces angles représentent les valeurs limites entre lesquelles l'organisation des « postures » permet à l'occupant de ne pas fatiguer sur de longs parcours. Les sièges ont été conçus en répondant aussi aux principes morphologiques de pressions de soutien et de maintien du corps dans les sollicitations dynamiques du véhicule.

On obtient le réglage en longueur du siège par un levier situé sur le côté extérieur. Celui-ci se déplace sur des glissières à billes à double verrouillage et à grande latitude de réglage. Il est prévu un dispositif de rappel du siège vers l'avant.

Le réglage du dossier en inclinaison se fait par une molette située du côté intérieur à proximité du frein à main.

Les sièges sont équipés en série de fourreaux permettant le montage simple d'appuie-tête.

La banquette arrière est réalisée en nappes « ZZ » et possède un accoudoir central escamotable.

Les sièges avant et arrière sont réalisés soit en tissu soit en simili (option), soit en cuir (option).

Les utilisateurs de Renault 20 TS apprécieront les nombreuses possibilités d'adaptation de l'habitacle qui, tout en étant traditionnelles chez Renault sont exceptionnelles dans un véhicule de cette catégorie.

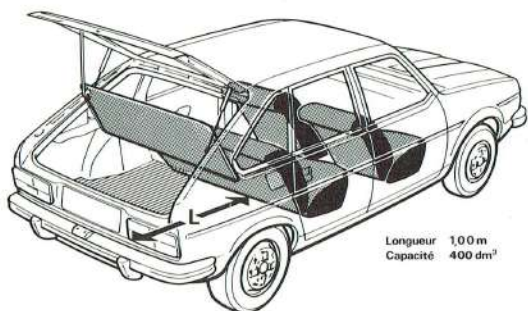

Longueur 1,00 m  
Capacité 400 dm<sup>3</sup>

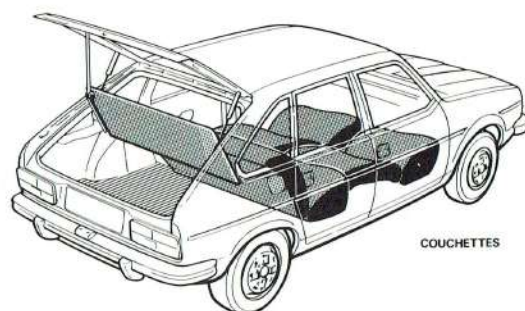

COUCHETTES

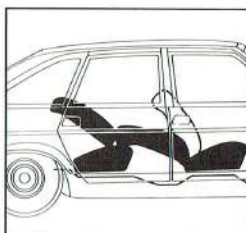

Position relax

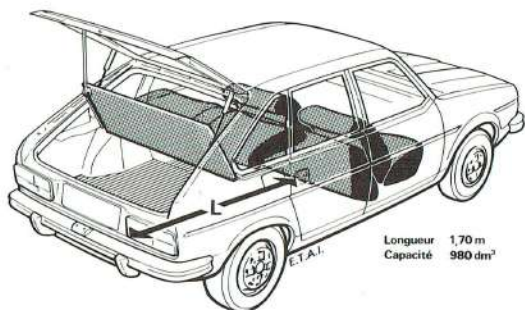

Longueur 1,70 m  
Capacité 980 dm<sup>3</sup>

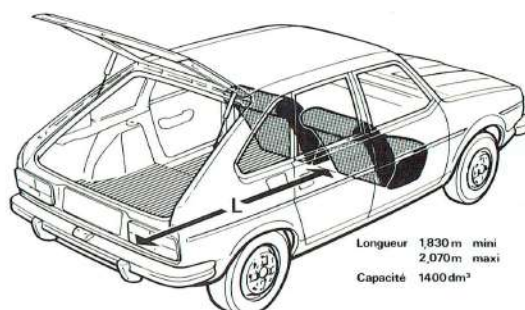

Longueur 1,830 m mini  
2,070 m maxi  
Capacité 1400 dm<sup>3</sup>